

# SYSTEME D'EMULSION/REDUCTION A VITESSE CONSTANTE



**PrimeCut™**  
COZZINI EMULSION/REDUCTION SYSTEMS

## SYSTEME D'EMULSION/REDUCTION A VITESSE CONSTANTE Modèles CS701 et CS901

- Commandes Allen-Bradley entièrement programmables. Les spécifications des produits souhaités peuvent être prédéfinies afin de garantir :
  - une reproductibilité cohérente de la qualité du produit,
  - des vitesses de pompes variables,
  - l'auto-réglage de la température de sortie.
- Niveau de vide souhaité entièrement automatisé.
- La tête MultiCoupe vous permet de choisir entre une combinaison de plaque simple ou double avec un couteau.
- Chargement sous vide rapide et facile.
- Un dispositif de verrouillage empêche toute fermeture accidentelle du couvercle.
- Système d'élimination des os et des cartilages en option.
- Approuvé par l'USDA et homologué par la CE. Fabriqué en conformité avec les principes de conception des équipements sanitaires de l'AMI.

# SYSTEME D'EMULSION/REDUCTION A VITESSE CONSTANTE

Depuis près de vingt ans, la technologie d'émulsion/réduction de Cozzini a la préférence des fabricants de saucisses du monde entier.

Aujourd'hui, les appareils PrimeCut à vitesse constante (CS) poursuivent cette tradition. Nos modèles CS701 et CS901 ont la préférence des fabricants qui exigent une excellente qualité, un débit important ainsi qu'une production cohérente et permanente.

Des émulsions fines aux produits de saucisse hachée en gros morceaux, la série PrimeCut CS de Cozzini permet la versatilité pour une grande diversité d'applications.

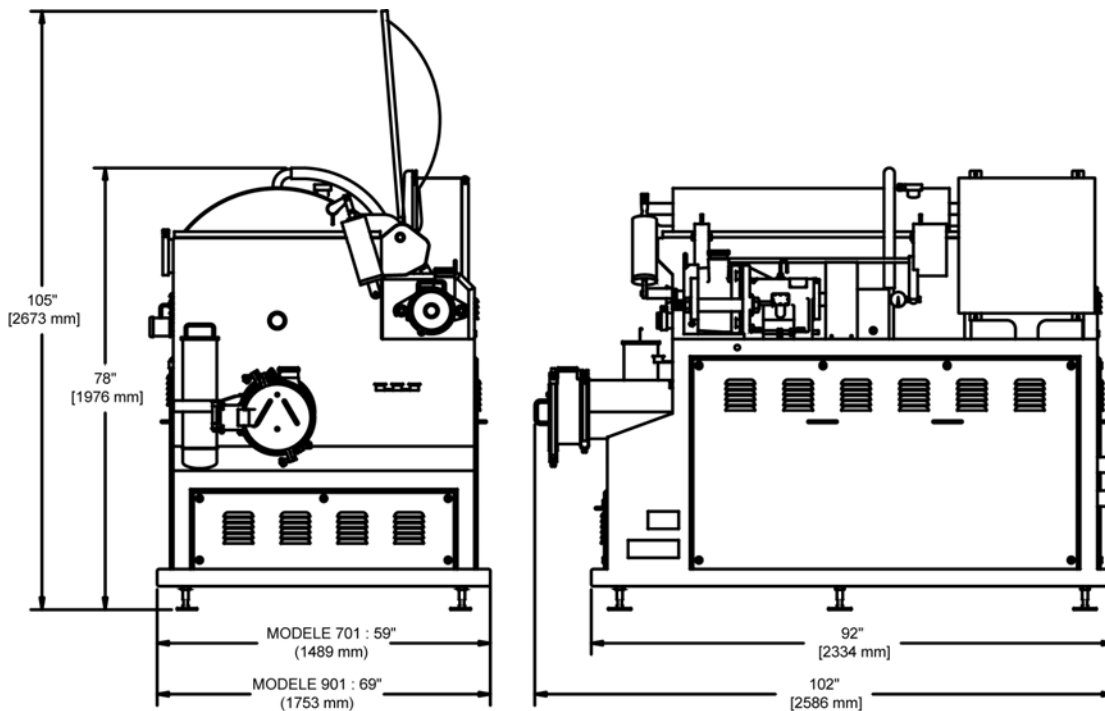

SYSTEMES D'EMULSION/REDUCTION A VITESSE CONSTANTE						
Modèle	Taille de la plaque	Capacité/heure		Entraînement		Amps service
		En gros	Précision	hp	kW	
CS701	7" (175 mm)	20,000 livres (9000 kg)	10,000 livres (4500 kg)	60/20/5/2 87 total	45/15/4/1.5 65 total	200 A
CS901	9" (248 mm)	30,000 livres (13,500 kg)	20,000 livres (9000 kg)	125/20/5/2 152 total	93/15/4/1.5 113 total	400 A

2/05 FR

WORLD HEADQUARTERS Cozzini, Inc.  
4300 West Bryn Mawr Avenue Chicago, IL 60646-5943 U.S.A.

**COZZINIGROUP**  
COMPLETE FOOD EQUIPMENT SOLUTIONS

WORLDWIDE REPRESENTATION | 773.478.9700 | COZZINI.COM | SALES@COZZINI.COM