

AR901 GRAWITACYJNIE ZASILANY SYSTEM ROZDRABNIANIA

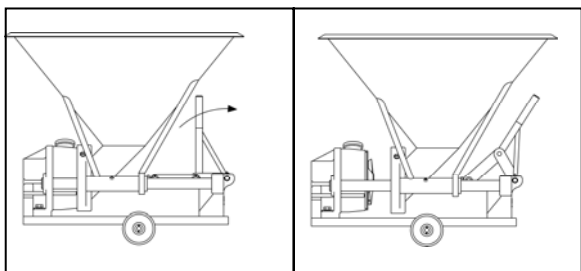

PrimeCut™
COZZINI EMULSION/REDUCTION SYSTEMS



Łatwa do zdemontowania głowica tnąca, pozwala na szybkie mycie i wymianę sita.

AR901 GRAWITACYJNIE ZASILANY SYSTEM ROZDRABNIANIA

- Pojedynczo tnący system Cozzini o średnicy $\varnothing 230$ mm z jednym zestawem sito/nóż.
- 200-litrowy kosz zasypowy.
- Dostępne sita o otworach od $\varnothing 1,0$ mm do $\varnothing 9,9$ mm.
- Unikalne rozdzielenie strefy łożyskowania od komory cięcia zapobiega zabrudzeniu produktu przez smar.
- Do urządzenia zamontowano kółka dla ułatwienia manipulacji.
- Spełnia wszelkie wymogi Unii Europejskiej i USDA.
- Skonstruowany zgodnie z wymogami sanitarnymi American Meat Institute.

AR901 GRAWITACYJNIE ZASILANY SYSTEM ROZDRABNIANIA

AR901 grawitacyjnie zasilany system rozdrabniania posiada kosz zasypowy o kwadratowym obrysie, z którego produkt trafia do komory rozdrabniania. Wysokowydajny nóż z wkładkami tnącymi o ramionach ukształtowanych w formie łopatek wirnika, wciąga produkt z kosza zasypowego do komory cięcia, gdzie następuje rozdrobnienie produktu na żadaną wielkość końcową.

Zestawienie jednego noża z jednym sitem jest optymalne do rozdrabniania mieszanin farszów, karmy dla zwierząt i odpadów poubojowych.

Mięso, które minie nóż i znajdzie się w kontakcie z sitem, jest cięte i przechodzi przez sito. Dalej jest transportowane rurą ze stali nierdzewnej o średnicy $\varnothing 76$ mm. Specjalnie zaprojektowany wirnik pompuje produkt, pozwalając przetransportować go na wysokość do 3 m i dostarczyć do kosza zasypowego kolejnego urządzenia. Dzięki temu AR901 skutecznie zastępuje tradycyjne kutry misowe, jak również inne typy kutrów przelotowych. Unikalna, szybka do zdemontowania konstrukcja, daje łatwy dostęp do komory cięcia i ułatwia jej mycie.

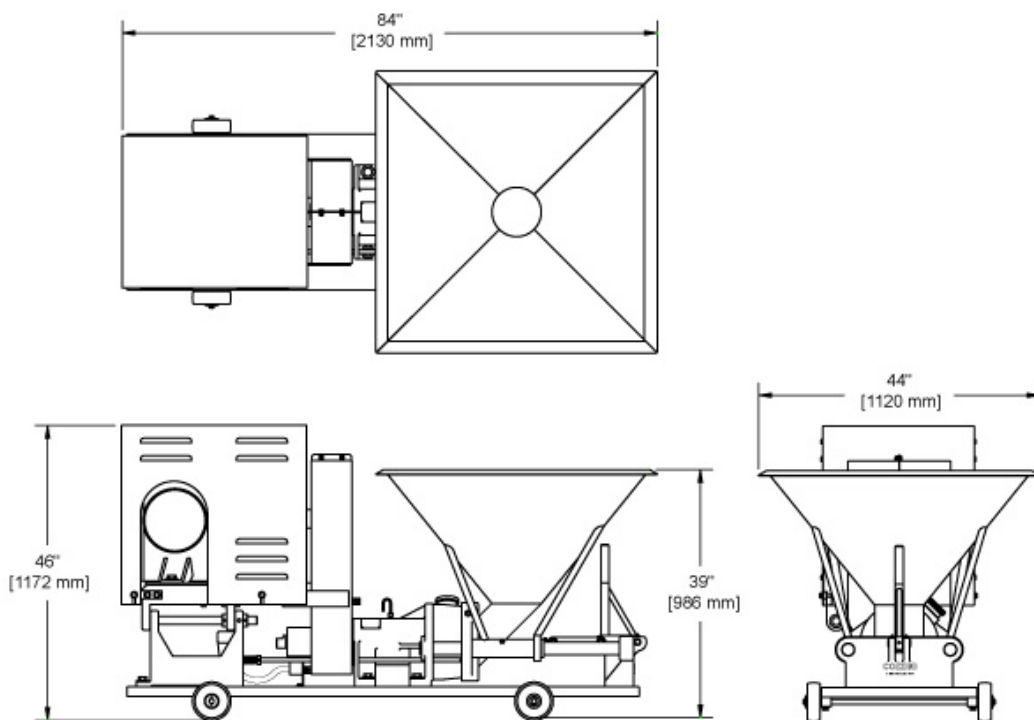

AR901 GRAWITACYJNIE ZASILANY SYSTEM ROZDRABNIANIA

Napęd		Wydajność/h	Zabezpieczenie A	
hp	kW		@ 380 V	@ 460 V
100	75	Do 15 000 kg	300	250
125	94			

10/05 PL

* Rzeczywista wydajność w dużym stopniu zależy od tekstury i zastosowania produktu.

WORLD HEADQUARTERS Cozzini, Inc.

4300 West Bryn Mawr Avenue Chicago, IL 60646-5943 U.S.A.

COZZINIGROUP
COMPLETE FOOD EQUIPMENT SOLUTIONS

WORLDWIDE REPRESENTATION | 773.478.9700 | COZZINI.COM | SALES@COZZINI.COM