

SZLIFIERKA GARNKOWA



PRIMEEdge®
COZZINI CUTTING EDGES
AND SHARPENING SOLUTIONS



Wyjątkowe kamienie szlifierskie garnkowe zapewniają stałą szerokość kąta ostrza.

SZLIFIERKA GARNKOWA

Modele HG4CU i HG6CU

- Idealna dla użytkowników dużej liczby noży.
- Dostępna z kamieniami szlifierskimi garnkowymi o średnicy $\varnothing 102$ mm lub $\varnothing 152$ mm.
- Do szlifowania noży o długości do 406 mm.
- Zastosowanie płynu chłodzącego zapobiegania przegrzewaniu się ostrza i pyleniu w czasie operacji.
- Zintegrowany, pneumatyczny system obciągania kamieni utrzymuje ich idealnie okrągły kształt, co gwarantuje doskonałą, niezmienną i ostrą krawędź tnącą.
- Wbudowane urządzenie pomiarowe Go/No-Go wskazuje, czy ostrze zostało dostatecznie zeszlifowane, aby rozpocząć ostrzenie.
- Spełnia wszelkie wymagania Unii Europejskiej.

SZLIFIERKA GARNKOWA

Dla skutecznego ostrzenia dużej liczby noży, używa się szlifierki garnkowej Cozzini HGCU, aby w pierwszej kolejności zeszlifować boki noża przed ostrzeniem. Garnkowe kamienie szlifierskie o średnicy 102 mm lub 152 mm dają wyjątkowe korzyści, takie jak utrzymanie stałego kąta roboczego i stałej średnicy; ponadto zapewniają uzyskiwanie niezmiennego szerokości kąta ostrza. W połączeniu z ostrzałką HE7, jako częścią scentralizowanego systemu ostrzenia Cozzini, podnoszą wydajność na rozbiórce i zmniejszają problemy ergonomiczne.

Ergonomicznie zaprojektowana szlifierka garnkowa HGCU zapewnia operatorowi wygodną i bezpieczną obsługę. Regulowana lampka na elastycznym wysięgniku, którą można ustawić w dowolnej pozycji, doskonale oświetla przestrzeń roboczą. Solidna konstrukcja urządzenia ze stali nierdzewnej oraz pokrywa z włókna szklanego gwarantują długą żywotność i łatwy dostęp w czasie serwisu.

Dla uzyskania precyzyjnych krawędzi tnących, wybierz sprawdzoną szlifierkę garnkową HGCU firmy Cozzini.

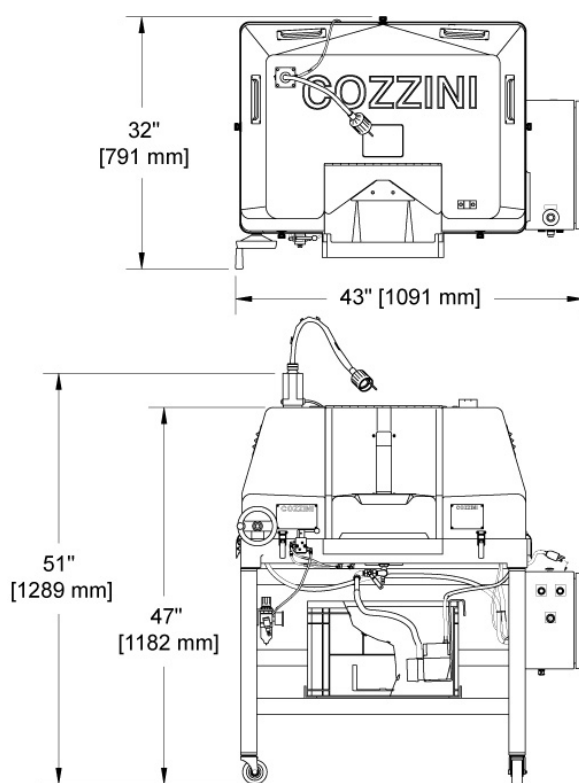

SZLIFIERKA GARNKOWA				
Model	Napięcie	Faza	HP	kW
HG4CU	220 V	1	0,50 (x2)	0,4 (x2)
	230/460 lub 380 V	3	0,50 (x2)	0,4 (x2)
HG6CU	220 V	1	0,75 (x2)	0,6 (x2)
	230/460 lub 380 V	3	0,75 (x2)	0,6 (x2)

10/05 PL

WORLD HEADQUARTERS Cozzini, Inc.
4300 West Bryn Mawr Avenue Chicago, IL 60646-5943 U.S.A.

COZZINIGROUP
COMPLETE FOOD EQUIPMENT SOLUTIONS

WORLDWIDE REPRESENTATION | 773.478.9700 | COZZINI.COM | SALES@COZZINI.COM