

MISTURADEIRA A VÁCUO

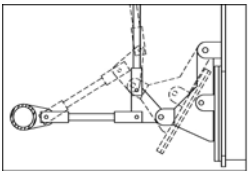

PrimeMix™
COZZINI MIXING SYSTEMS



O sistema exclusivo de travamento da porta da descarga central garante o fechamento nas interrupções do equipamento.

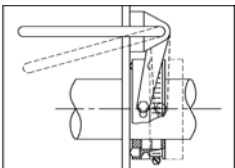

Selos do eixo herméticos a vácuo, de engate rápido, para sanitização completa por lavagem.

MISTURADEIRA A VÁCUO

- Controles Allen-Bradley padrão ou totalmente programáveis.
- Carregamento fácil e rápido a vácuo.
- Dispositivo de travamento evita fechamento acidental da tampa.
- O design opcional da pá inclui estilos padrão e de sobreposição. O design de pá sobreposta requer descarga na parte inferior. Também estão disponíveis agitadores do tipo fita.
- Capacidades de 100 lbs (45 kg) a 15.000 lbs (6800 kg).
- Aceito pelo USDA e aprovado pela CE. Fabricado de acordo com as normas da AMI para design de equipamentos sanitários.

MISTURADEIRA A VÁCUO

Os Misturadores/Mescladores a vácuo da série (CVBM) da Cozzini são projetados para uso diário pesado e são construídos para durar muitos anos. As poucas peças que desgastam tornam o uso e a manutenção econômicos. Fabricação em aço inoxidável, com fino acabamento sanitário em toda a sua estrutura.

As unidades da série CVBM são usadas mundialmente em inúmeras aplicações de mistura, como por exemplo as pré-misturas, onde remoção total ou parcial do ar é necessária.

Para as aplicações que precisam de controle exato da temperatura, sistemas de resfriamento por revestimento com glicol ou por injeção de CO₂ estão disponíveis.

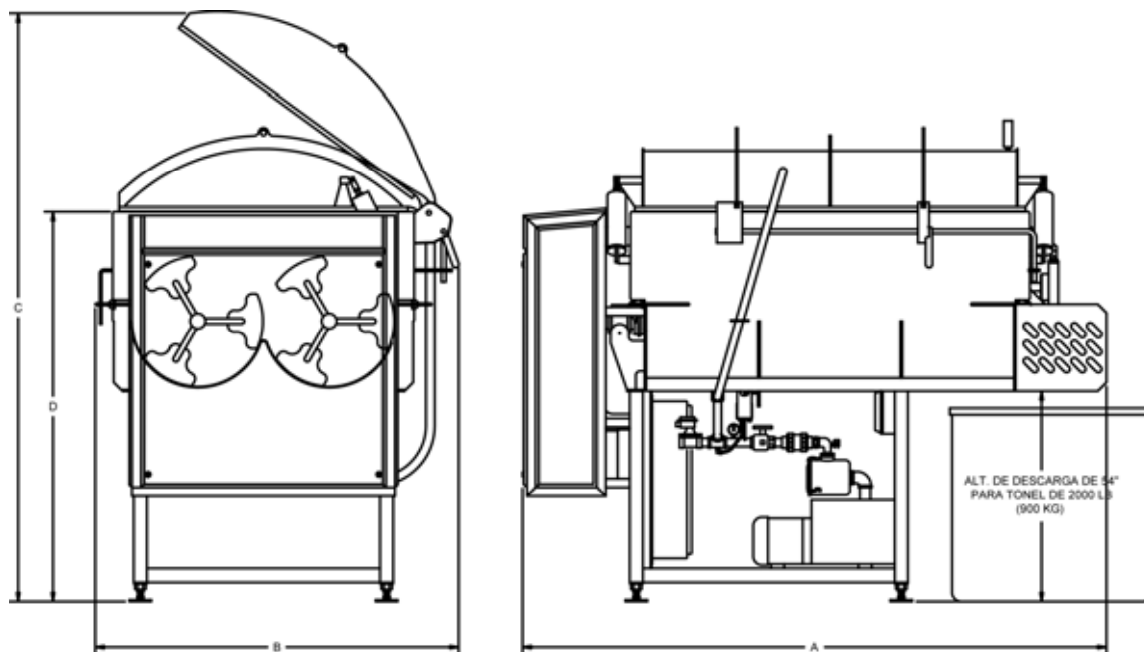

MISTURADEIRA A VÁCUO

DIMENSÃO*		A (comprimento)		B (largura)		C (alt. tampa aberta)		D (topo da cuba)		TRANSM.	
Lbs	kg	pol.	mm	pol.	mm	pol.	mm	pol.	mm	HP	kW
100	45	56	1422	28	711	74	1880	43	1092	2	1,5
500	225	89	2261	56	1422	109	2769	75	1905	2	1,5
750	350	95	2413	60	1524	115	2921	80	2057	3	2
1000	450	102	2591	64	1626	125	3175	81	2057	3	2
1500	700	108	2743	70	1778	134	3404	84	2134	5	4
2500	1000	116	2946	70	1778	144	3658	90	2286	8	6
3000	1400	133	3378	82	2083	148	3759	89	2261	10	8
4000	1800	133	3378	83	2108	152	3861	96	2438	15	11
5000	2300	154	3912	83	2108	154	3912	99	2515	20	15
6000	2700	160	4064	84	2134	170	4318	98	2489	20	15
8000	3600	168	4267	90	2286	175	4445	99	2515	30	22
10.000	4500	173	4394	97	2464	184	4674	104	2642	40	30
12.500	5700	194	4928	97	2464	190	4826	110	2794	50	38
15.000	6800	200	5080	100	2540	195	4953	115	2921	60	45

12/03 PO

*As dimensões podem variar de acordo com as necessidades do cliente ou modificações feitas no equipamento.

WORLD HEADQUARTERS Cozzini, Inc.
4300 West Bryn Mawr Avenue Chicago, IL 60646-5943 U.S.A.

COZZINIGROUP
COMPLETE FOOD EQUIPMENT SOLUTIONS

WORLDWIDE REPRESENTATION | 773.478.9700 | COZZINI.COM | SALES@COZZINI.COM